

## Allmän säkerhetsinformation

### ⚠ VARNING

- Var försiktig så att slagen på dina byxor eller andra kläder inte fastnar i kedjan under cykling. Annars kan du falla av cykeln.
- Kontrollera att kedjan är ordentligt sträckt och att kedjan inte är skadad. Om kedjan inte är tillräckligt sträckt eller om den är skadad, skall du byta ut kedjan. Om du inte gör detta, kan kedjan brytas av och då kan du falla av cykeln.
- De två monteringsbultarna för den vänstra vevarmen skall dras fast omväxlande stegvis så att inte varje bult dras fast helt på en gång. Använd en momentnyckel för att kontrollera att den slutliga fastdragningen ligger inom området 12 - 15 N·m.  
När du därefter har cyklat ca. 100 km, skall du använda en momentnyckel för att kontrollera det effektiva vridmomentet igen.  
Det är också viktigt att regelbundet kontrollera det effektiva vridmomentet. Om det effektiva vridmomentet är för lågt, eller om bultarna inte har dragits fast omväxlande stegvis, kan den vänstra vevarmen falla av och då kan cykeln tippa över.
- Kontrollera att det inte finns några sprickor i vevarmarna innan du börjar cykla. Om det finns några sprickor, kan vevarmen brytas av och då kan du falla av cykeln.
- Tag fram och läs noggrant igenom bruksanvisningen och följ anvisningarna vid montering av delar. En glapp, utsliten eller skadad del kan leda till att cyklisten skadas.  
Vi rekommenderar kraftigt att du endast använder Shimano originalreservdelar.
- Läs noggrant igenom dessa anvisningar om teknisk service och förvara dem på en lämplig plats för senare användning.

### Observera

- Innan du börjar cykla, skall du kontrollera att det inte är något glapp eller slarv i anslutningen. Var också noga med att åter dra fast vevarmens låsbult igen med regelbundna intervaller. (BB-FC, FC-PD)
- Om du upptäcker något glapp för lagrets axel, skall du byta ut pedalaxelns lager.
- Dessutom skall du kontrollera detta en gång till, om det inte känns som vanligt när du cyklar.
- Tvätta inte pedalaxelns lager med vatten med högt tryck.
- Fetta in vevlagret innan det monteras.
- Om kedjan faller av kedjedreven upprepade gånger under cykling, skall du byta ut kedjedreven och kedjan.
- Du skall regelbundet tvätta kedjedreven med ett neutralt rengöringsmedel och därefter smörja in dem igen. Dessutom kan en rengöring av kedjan med ett neutralt rengöringsmedel och efterföljande insmörjning, vara ett effektivt sätt att förlänga kedjedrevens och kedjans livslängd.
- Vi lämnar inga garantier mot normalt slitage och försämring av delar orsakat av normal användning.
- Tag kontakt med en auktoriserad cykelhandlare, om du har några frågor beträffande monteringsmetoder, justering, underhåll eller användning.

## Anvisningar om teknisk service

SI-1HE0A

# FC-MX70

Främre kedjedrev

Observera att tekniska data i förbättringssyfte kan ändras utan föregående meddelande. (Swedish)

## Produkttekniska data

Modell nummer	FC-MX70 (SM-CR80)
Kuggkombination för kedjedrev	34 / 38 / 41 / 42 / 43 / 44 / 46 T
Bultcirkelns diameter	104 mm
Vevarmens längd	165, 170, 175, 180 mm
Pedalgängor	B.C. 9/16" x 20T.P.I. (Engelsk gängning)
Kedja som kan användas	CN-7701
Kedjelinje	44 mm
Fästesbredd (Gängdimensioner)	68 mm (1.37 X 24 T.P.I.)

## Montering av kedjedreven (SM-CR80)

Montera kedjedrevet på den högra sidans vevarm såsom bilden visar.

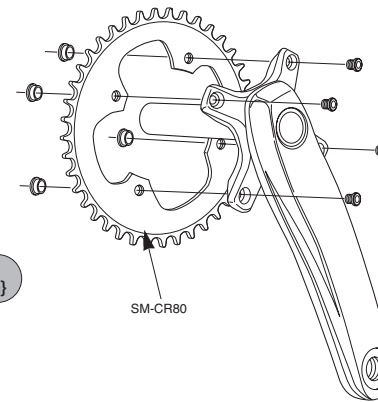

Effektivt vridmoment:  
14 - 16 N·m {140 - 160 kgf·cm}

## Montering av vevpartiet

Följ stegen i ordningsföljd på bilden.

- 1, 2 Använd specialverktöget TL-FC32 för att montera den högra adaptorn (vänstergängning) och den vänstra adaptorn (hörgängning).  
Effektivt vridmoment: 35 - 50 N·m {350 - 500 kgf·cm}
- 3 Sätt in den högra vevarmsenheten.
- 4 Sätt in delen A av den vänstra vevarmen i axeln för den högra vevarmsenheten där spåret är brett.
- 5 Använd TL-FC16 för att dra fast hatten.  
Effektivt vridmoment: 0,7 - 1,5 N·m {7 - 15 kgf·cm}
- 6 Tryck in stopplattan och kontrollera att plattans tapp sitter fast ordentligt på plats. Drag därefter fast bulten för den vänstra vevarmen.

**Observera :** Var och en av bultarna skall dras fast jämnt och lika mycket till 12 - 15 N·m {120 - 150 kgf·cm}.

## ■ Monteringsmetod för mellanlägg

- (1) Kontrollera om bredden för vevlagrets hölje är 68 mm.
- (2) Montera därefter adaptorn medan du tittar på bilderna här nedan.

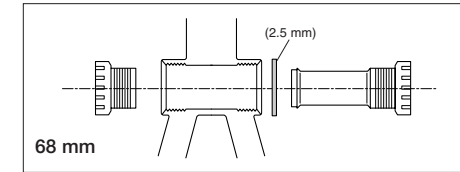
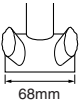

Vid monteringen av pedalerna, skall du vara noga med att sätta pedalmellanlägg på både vänster och höger pedalarm.

