

Allmän säkerhetsinformation

⚠ VARNING – För att undvika allvarliga skador:

- Felaktig användning av din cykels bromssystem kan leda till att du tappar kontrollen eller orsakar en olycka, som kan vålla svåra skador. På grund av att varje cykel kan uppträda på olika sätt, skall du vara noga med att lära dig den rätta bromstekniken (inklusive trycket mot bromshandtaget och cykelns kontrollegenskaper) för din cykel. Prata med din cykelförsäljare och läs cykelns bruksanvisning, samt träna upp din cyklings- och bromsteknik.
- En broms, som är utformad för användning som bakbroms, skall inte användas som frambroms.
- **Ta ut, och läs noggrant bruksanvisningen före installation av delar.** Om lösa, slitna eller skadade delar används kan det förorsaka personskada för cyklisten. Vi rekommenderar varmt att endast genuina Shimano originaldelar används.
- Var försiktig så att ingen olja eller fett hamnar på bromsskorna. Om någon olja eller fett hamnar på bromsskorna, skall du byta ut bromsskorna. Annars kanske inte bromsarna fungerar på rätt sätt.
- Kontrollera om bromsvajern är rostig eller utsliten. Byt ut vajern omedelbart om några sådana problem upptäcks. Om du inte gör detta, kanske bromsarna inte fungerar på rätt sätt.
- Kontrollera alltid att de främre och bakre bromsarna fungerar på rätt sätt, innan du börjar cykla.
- Den erforderliga bromssträckan blir längre vid regnväder. Minska hastigheten och bromsa tidigt samt varsamt.
- Om vägbanan är våt slirar däcken lättare. Om däcken börjar slira, kan du falla av cykeln. För att undvika detta skall du sänka hastigheten och bromsa tidigt samt varsamt.
- Läs noggrant igenom dessa anvisningar om teknisk service och förvara dem på en lämplig plats för senare användning.

Shimano BR-M580 Säkerhetsinformation

⚠ VARNING – För att undvika allvarliga skador:

- **Använd V-BRAKE-broms BR-M580 med V-BRAKE-bromskompatibla bromshandtag som till exempel ST-M580/BL-M570.**
- **Använd inte V-BRAKE-broms BR-M580 i kombination med bromshandtag av typen med funktionsomkoppling, som till exempel SB-C055A därför att dessa bromshandtag endast är till för användning i kombination med V-BRAKE-bromsar med kraftmodulator, cantileverbromsar och rullbromsar.**

OBSERVERA:

- Genom att använda bromsarna och bromshandtagen i den rekommenderade satsen, kan du få ut maximal effektivitet från detta allväders bromssystem.
- Om bromsskorna har slitits ned så mycket att spåren inte längre syns, skall de bytas ut.
- Delar garanteras inte mot normal förslitning eller försämring som ett resultat av normal användning.
- Kontakta affären där du köpte cykeln, om du har några frågor beträffande hantering eller underhåll.

SI-8CA0A-001

Allväders bromssystem

Anvisningar för teknisk service

Allväders bromssystem

Genom att ge överlägsna bromsprestanda (kontroll och modulering) vid regnig väderlek, kommer bromsprestanda inte att variera vid en rad olika väderförhållanden när du använder detta bromssystem.

Vi rekommenderar att följande kombination används för att få bästa tänkbara bromsprestanda.

Serie	DEORE LX
Bromshandtag	ST-M580/BL-M570
V-BRAKE-broms	BR-M580
Bromsvajer	

Montering av bromshandtaget

Använd en 5 mm insexnyckel för att montera bromshandtaget.

Använd ett handtagsgrepp med en maximal ytterdiameter på 32 mm.

Effektivt vridmoment:
6 – 8 N·m {60 – 80 kgf·cm}

När det gäller styrhandtag av carbon, kan det bli nödvändigt att sänka effektivt vridmomentet för att förhindra skador på styrhandtaget. Rådfråga tillverkaren av cykeln eller styrhandtaget beträffande den lämpliga nivån för effektivt vridmomentet för styrhandtag av carbon.

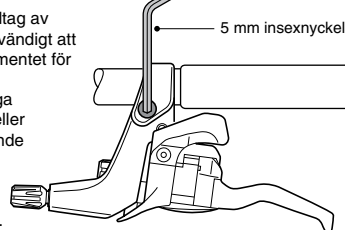

Montering av V-BRAKE-bromsen

1. Sätt in bromskroppens stopptapp i det mittre fjäderhålet i ramens monteringsknopp och lås därefter fast bromskroppen i ramen med länkens låsbult.

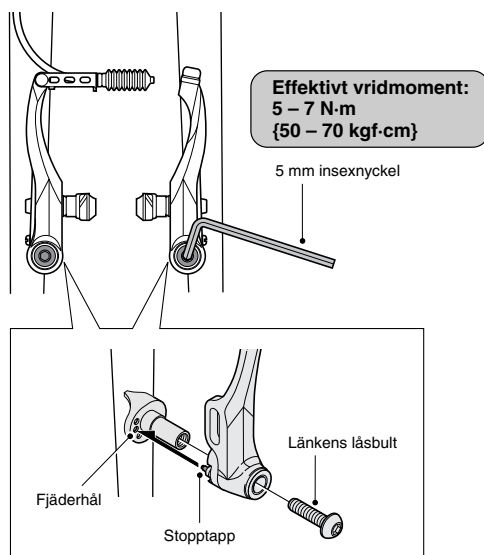

2. Medan du håller skon tryckt mot fälgen, skall du justera hur mycket skon sticker ut, genom att byta bricka B (tjock eller tunn) så att måttet A blir 32 mm eller mer.

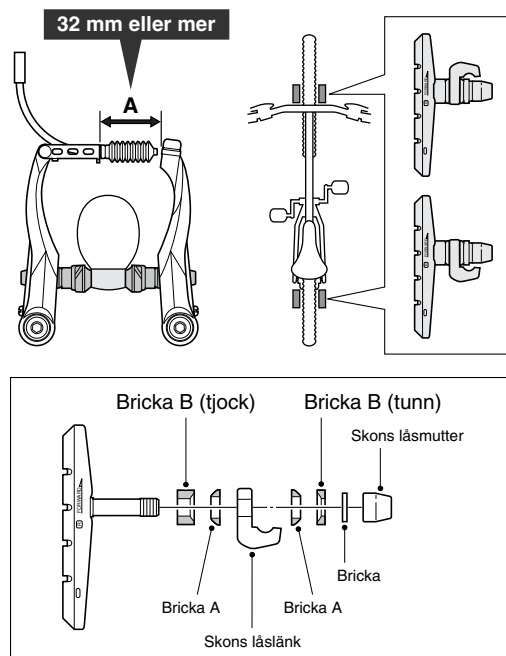

3. Medan du håller skon tryckt mot fälgen, skall du dra fast skons låsmutter.

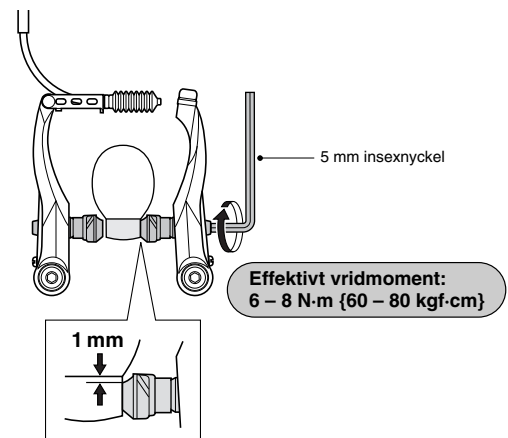

4. Drag innervajern genom dess styrning. Efter att ha ställt in så att det totala avståndet mellan vänster samt höger sko och fälgen är 2 mm, skall du dra fast vajerns låsbult.

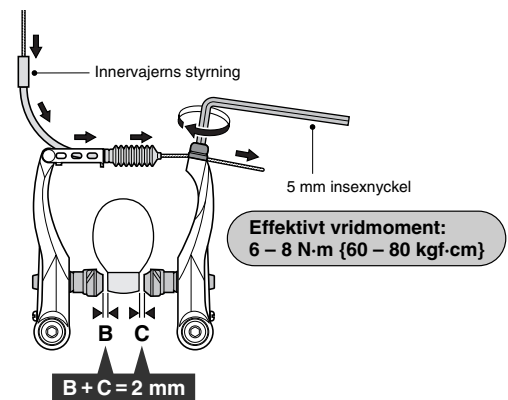

5. Justera balansen med justeringsskruvarna för fjäderspänning.

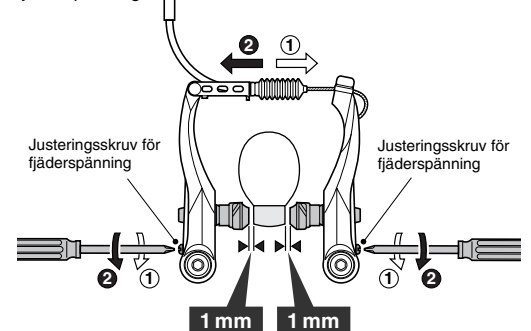

6. Tryck in bromshandtaget ca. 10 gånger ända in till greppet och kontrollera att allt fungerar på rätt sätt och att skornas spel är det sätta, innan du börjar använda bromsen.

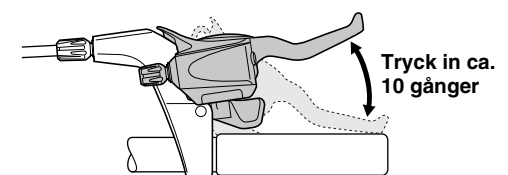

Byte av sko

1. Tag bort skons låstapp och skjut därefter skon längs spåret för att ta bort den från skohållaren.

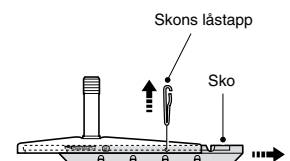

2. Det finns två olika typer av skor och skohållare för användning på vänster respektive höger sida. Skjut in de nya skorna i spåren på skohållarna, medan du håller koll på korrekta riktningar och tapphållens positioner.

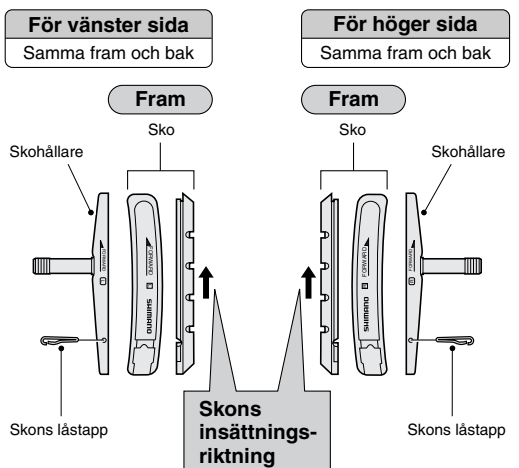

3. Insättningen av skons låstapp är mycket viktig för att hålla skon fastlåst på rätt plats.