

Allmän säkerhetsinformation

⚠ VARNING

- Var försiktig så att slagen på dina byxor eller andra kläder inte fastnar i kedjan under cykling. Annars kan du falla av cykeln.
- Kontrollera att kedjan är ordentligt sträckt och att kedjan inte är skadad. Om kedjan inte är tillräckligt sträckt eller om den är skadad, skall du byta ut kedjan. Om du inte gör detta, kan kedjan brytas av och då kan du falla av cykeln.
- Kontrollera att det inte finns några sprickor i pedalarmarna innan du börjar cykla. Om det finns några sprickor, kan pedalarmen brytas av och då kan du falla av cykeln.
- Tag fram och läs noggrant igenom bruksanvisningen och följ anvisningarna vid montering av delar. En glapp, utsliten eller skadad del kan leda till att cyklisten skadas. Vi rekommenderar kraftigt att du endast använder Shimano originalreservdelar.
- Läs noggrant igenom dessa anvisningar om teknisk service och förvara dem på en lämplig plats för senare användning.

Observera

- Kontrollera att det inte finns något glapp i förbindningar eller anslutningar innan du börjar cykla. (BB-FC, FC-PD)
- Om du upptäcker något glapp för lagrets axel, skall du byta ut pedalaxelns lager.
- Dessutom skall du kontrollera detta en gång till, om det inte känns som vanligt när du cyklar.
- Tvätta inte pedalaxelns lager med vatten med högt tryck.
- Fetta in vevlagret innan det monteras.
- För att tillförsäkra bästa tänkbara prestanda, skall du endast använda den specificerade typen av kedja. Den breda typen av kedja kan inte användas.
- Om kedjan faller av drevren upprepade gånger under cykling, skall du byta ut drevren och kedjan.
- Du skall regelbundet tvätta drevren med ett neutralt rengöringsmedel och därefter smörja in dem igen. Dessutom kan en rengöring av kedjan med ett neutralt rengöringsmedel och efterföljande insmörjning, vara ett effektivt sätt att förlänga drevrens och kedjans livslängd.
- Vi lämnar inga garantier mot normalt slitage och försämring av delar orsakat av normal användning.
- Tag kontakt med en auktoriserad cykelhandlare, om du har några frågor beträffande monteringsmetoder, justering, underhåll eller användning.

Anvisningar om teknisk service

SI-1EU0B

FC-2200
FC-2203

Främre kedjehjul

Produkttekniska data

Främre kedjehjul

Modell nummer	FC-2200	FC-2203
Kedjehjulets kuggar	52 / 39, 50 / 39T	52 / 42 / 30T
Bultcirklens diameter	130 mm	130 / 74 mm
Pedalarmens längd	165, 170, 175 mm	165, 170, 175 mm
Pedalgångor	BC 9/16"x20 gångor per tum	BC 9/16"x20 gångor per tum
Kedja som kan användas	CN-HG50	CN-HG50
Vevlager som kan användas	BB-UN25	BB-UN25

Vevlager

Modell nummer	BB-UN25	BB-UN25
Typ	Dubbel	Tredelad
Axellängd	110 mm	113 mm
Kedjelinje	43.5 mm	45 mm
Gängdimensioner	68 mm (1.37 X 24 gånger per tum) 70 mm (M36 X 24 gånger per tum)	

Montering av vevlagret

Montera med hjälp av specialverktyget TL-UN74.
Montera först huvudkroppen och därefter adaptern.

Effektivt vridmoment:
50-70 N·m
{500 -700kgf·cm}

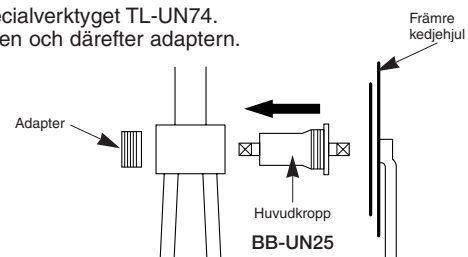

Montering av kedjeringarna

Mjuka växlingar kommer inte att bli möjliga, om kedjeringarna monteras på fel sätt. Var därför noga med att montera dem på sina rätta platser.

För FC-2200 skall kuggantalsmärkningen på den stora kedjeringen vara vänd utåt, medan märkningarna på de små kedjeringarna skall vara vända inåt. Montera så att märkningarna finns på de platser som bilden visar.

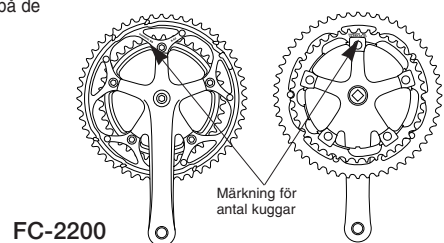

För FC-2203 gäller att märkningen för antalet kuggar på den största kedjeringen skall vara vänd utåt, medan märkningarna på den mellanliggande kedjeringen och den minsta kedjeringen skall vara vända inåt.

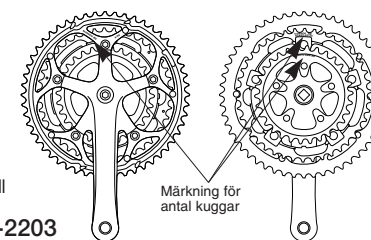

Montering av vevpartiet

Effektivt vridmoment:
35-50 N·m
{350 -500kgf·cm}

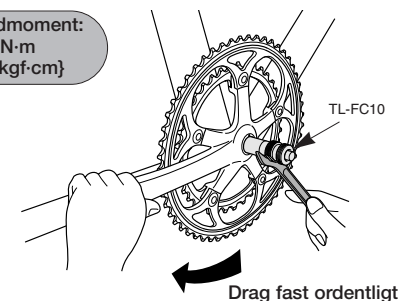

Montering av framväxeln

1. Montera och justera därefter framväxeln såsom bilden visar.

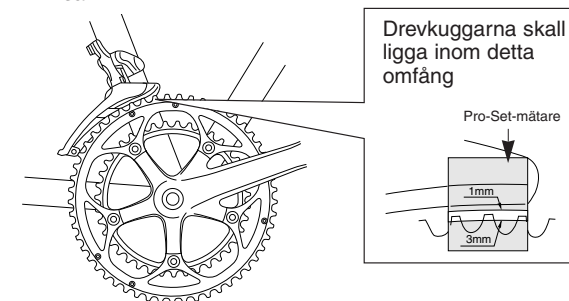

2. Den plana delen av framväxelns yttre platta skall vara rakt ovanför och helt parallell med det största kedjedrevet.
3. Justera växeln med hjälp av en stjärnskruvmejsel och en 5 mm insexnyckel.

Effektivt vridmoment:
5-7 N·m
{50 -70kgf·cm}

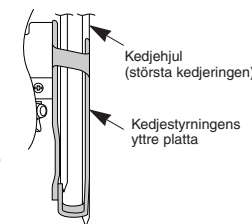

Observera att tekniska data i förbättringssyfte kan ändras utan föregående meddelande. (Swedish)